



## SZYBKI PRZEWODNIK UŻYTKOWNIKA ZMYWAREK PCHANYCH PRZEZ OPERATORA

### CODZIENNIE

#### PRZED ROZPOCZĘCIEM PRACY

##### PODŁĄCZ AKUMULATORY

Podłącz złączkę urządzenia do złączki akumulatora. Aby uruchomić urządzenie należy przekręcić kluczyk zgodnie z ruchem wskazówek zegara. (Dot. jedynie urządzeń wyposażonych w kluczyk)

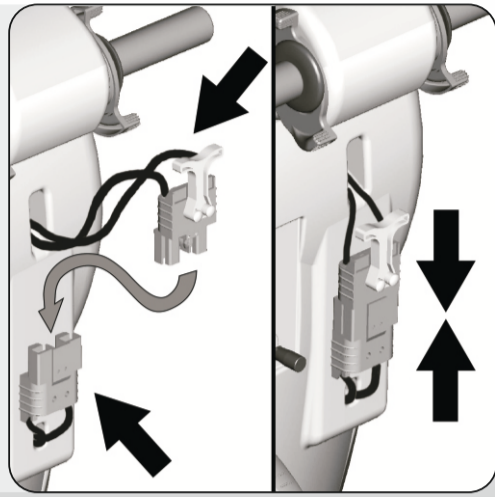

##### SPRAWDŹ POZIOM NAŁADOWANIA AKUMULATORÓW

Po włączeniu, na wyświetlaczu pojawiają się kolejno:  
- wersja oprogramowania  
- ustawienia i napięcie  
- poziom naładowania:  
20% - bliskie rozładowaniu  
10% - wyłączenie maszyny

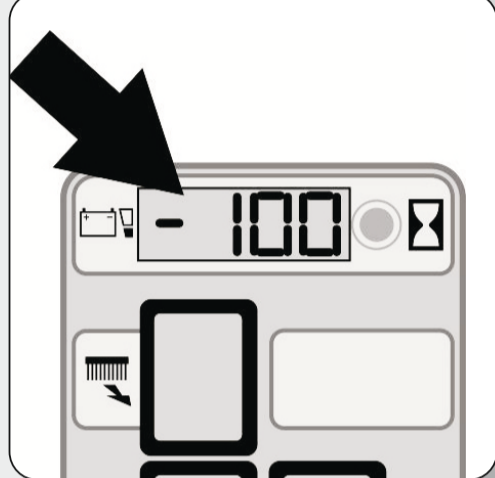

##### NAŁADUJ AKUMULATORY (w razie konieczności)

Podłącz prostownik do złączki akumulatora UŻYWAJ TYLKO DEDYKOWANEGO PROSTOWNIKA. UNIKAJ CAŁKOWITEGO ROZŁADOWANIA. Ładuj kiedy pojawi się wskazanie.

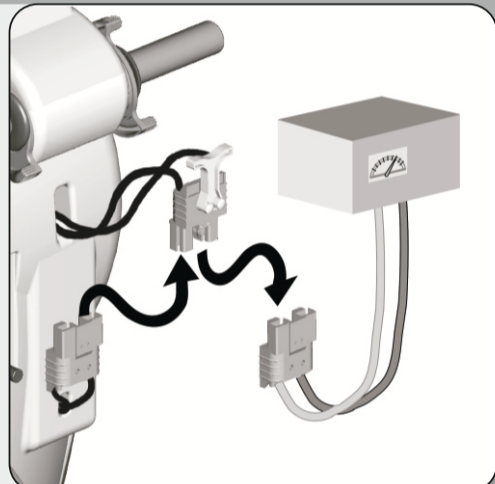

##### SPRAWDŹ ZBIORNIK BRUDNEJ WODY

Sprawdź poprawność zamknięcia pokrywy filtra ssącego oraz korka spustowego. Upewnij się czy wąż ssący jest poprawnie zamocowany w zbiorniku oraz w ssawie.

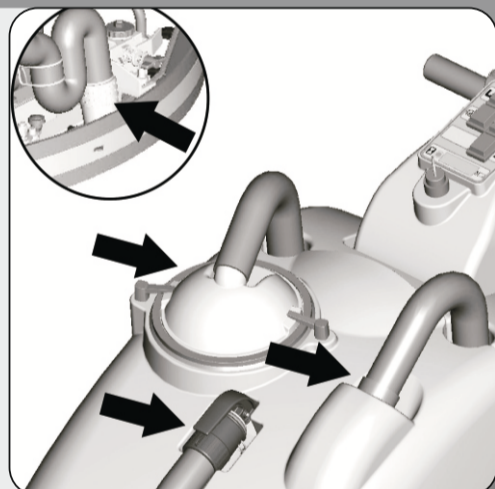

##### NAPEŁNIJ ZBIORNIK DETERGENTU

Odkręć korek i napełnij zbiornik czystą wodą. Dodaj detergent w zalecanej proporcji. Jeśli maszyna jest wyposażona w system 3SD - przeczytaj instrukcję użytkownika aby poznać szczegóły.



#### PO UŻYCIU

##### OPRÓŻNIJ I WYCZYŚĆ ZBIORNIK BRUDNEJ WODY

Otwórz dźwignię zatyczki na węży spustowym i opróżnij zbiornik do odpowiedniego pojemnika. Zdjmij filtr i osłonę oraz wypłucz zbiornik wodą pod ciśnieniem - szczególnie w okolicy wewn. pływaką oraz podłączenia węża.

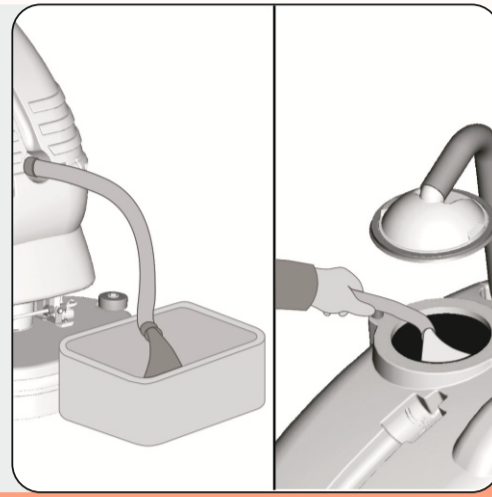

##### OCZYŚĆ FILTR SSĄCY

Zdemontuj filtr wraz z pływakiem i osłoną. Umyj wszystko dokładnie wodą pod ciśnieniem i zmontuj ponownie. NIGDY NIE UŻYWAJ MASZYNY BEZ FILTRA!

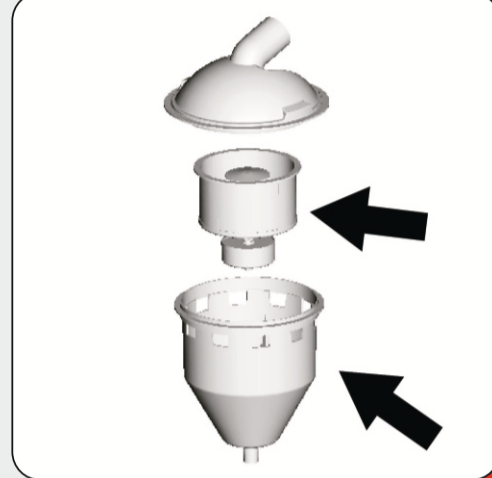

##### ZDEMONTUJ I WYCZYŚĆ SZCZOTKI

Obracaj szczotkami tak jak na rysunku aż zostaną uwolnione. Umyj je dokładnie wodą pod ciśnieniem i zmontuj ponownie.

Pomocne może być zdemontowanie gum osłonowych.

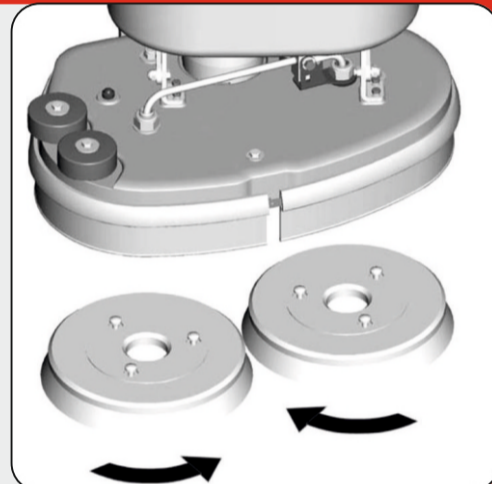

##### WYCZYŚĆ SSAWĘ

Zdemontuj i wyczyść gumy oraz wewnętrzne części ssawy - usuwając brud, szczególnie w wewnętrznej części łącznika.

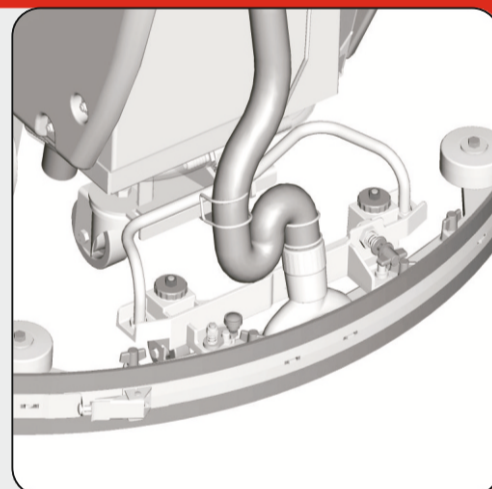

##### NAŁADUJ AKUMULATORY

Podłącz prostownik do złączki akumulatora UŻYWAJ TYLKO DEDYKOWANEGO PROSTOWNIKA. UNIKAJ CAŁKOWITEGO ROZŁADOWANIA. Ładuj kiedy pojawi się wskazanie.

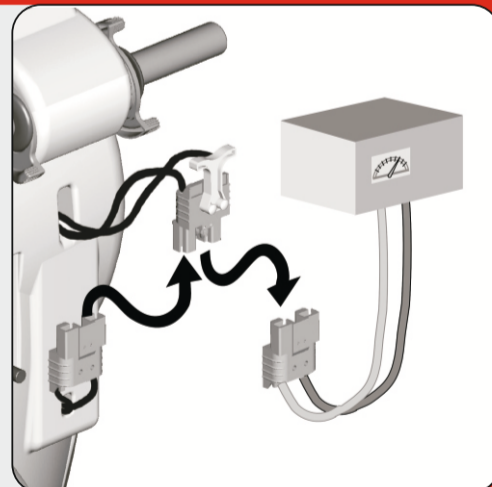

### CO TYDZIEŃ

##### SPRAWDŹ TYLĄ GUMĘ SSAWY

Sprawdź zużycie gumy i jeśli to konieczne - obróć ją lub wymień. Odczep zaczepek gumy od uchwytu i zdejmij gumę. Podczas składania, nałóż gumę na prowadnice. Ssawa może różnić się od tej na rysunku.

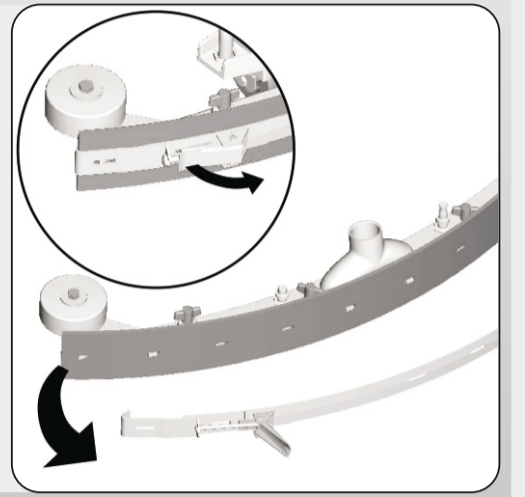

##### WYCZYŚĆ WĄŻ SSAWY

Zdejmij wąż z łącznika ssawy i umyj go w środku wodą pod ciśnieniem.

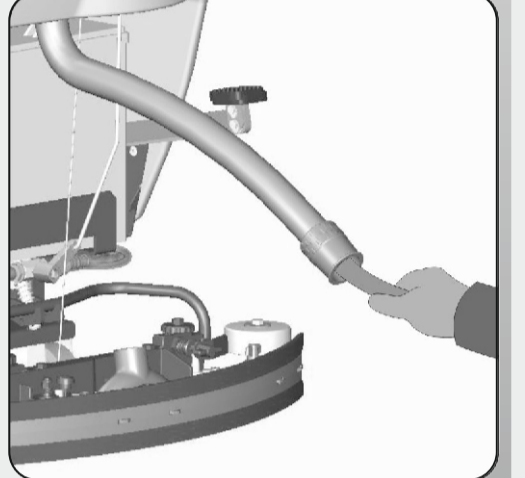

##### WYCZYŚĆ ZBIORNIK DETERGENTU I FILTR ZEWNĘTRZNY

Doprowadź maszynę do stanowiska gdzie możesz opróżnić zbiornik. Otwórz pokrywę, odkręć pokrywę filtra i otwórz zawór detergentu aby opróżnić zbiornik. Umyj filtr i zbiornik wodą pod ciśnieniem.

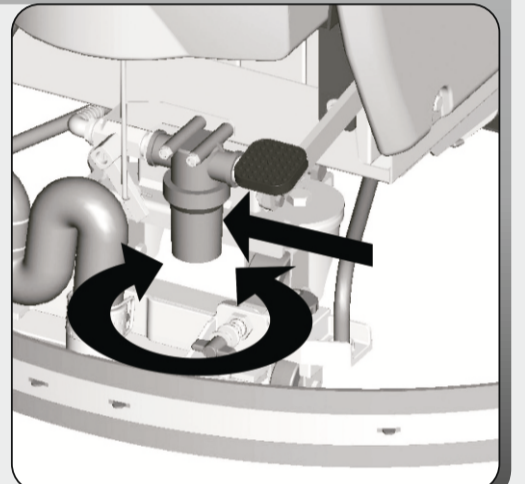

### CO DWA MIESIĄCE

##### SPRAWDŹ PRZEDNIĄ GUMĘ SSAWY

Sprawdź zużycie gumy i jeśli to konieczne - wymień ją.  
- Odkręć motylki w przedniej części ssawy.  
- Wyjmij gumę.  
Ssawa może różnić się od tej na rysunku.

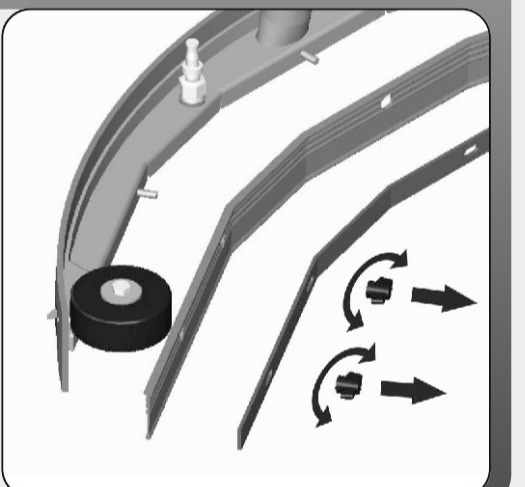

### CO PÓŁ ROKU

##### SPRAWDŹ GUMY OSŁONOWE

Kiedy szczotki są w pozycji roboczej, osłony powinny dotykać czyszczonej powierzchni. Sprawdź zużycie osłon i wymień je, jeśli zajdzie taka konieczność.

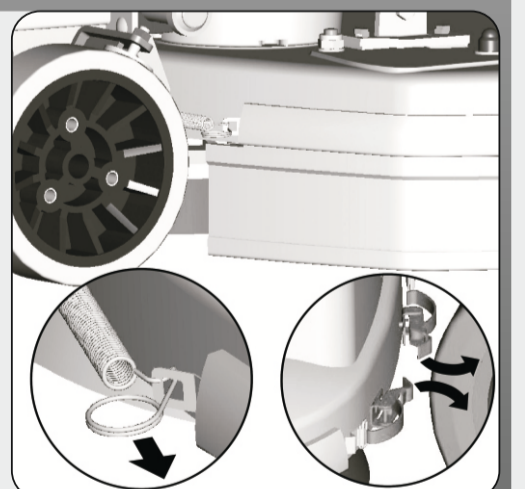

##### SPRAWDŹ HAMULCE

Sprawdź sprawność hamulców kół tylnych. Sprawdź hamulec postojowy i roboczy.



### ZASADY BEZPIECZEŃSTWA

- Urządzenie powinno być użytkowane wyłącznie przez przeszkolony personel
- Opuszczając maszynę - wyjmij kluczyk oraz uruchom hamulec postojowy
- W trakcie pracy urządzenia uważaj na inne osoby, a w szczególności na dzieci
- W sytuacji awaryjnej niezwłocznie uruchom hamulec awaryjny
- Nie korzystaj z urządzenia w strefie zagrożenia wybuchem
- Nie używaj urządzenia na powierzchniach pokrytych substancjami łatwopalnymi, jak np. węglowodory, popiół czy sadza
- Upewnij się, że w pobliżu znajduje się gaśnica
- W przypadku pożaru użyj gaśnicy proszkowej
- Dostosuj prędkość do warunków przyczepności - np. zwolnij zbliżając się do zakrętu
- Nie używaj urządzenia na obszarach o pochyłości większej niż przewidziana dla maszyny
- Nie odłączaj prostownika zanim akumulatory nie zostaną całkowicie naładowane!

### AKUMULATORY

- Podczas obsługi akumulatorów używaj rękawic i okularów ochronnych
- Nie pal ani nie zbliżaj się z ogniem do akumulatorów oraz uważaj na wycieki elektrolitu
- Upewnij się, że w pobliżu znajduje się gaśnica
- Nie umieszczaj żadnych metalowych przedmiotów lub narzędzi na akumulatorach! **Niebezpieczeństwo zwarcia!**
- W wypadku akumulatora tradycyjnego należy sprawdzać poziom elektrolitu co 10 cykli ładowania i ewentualnie uzupełnić go wodą destylowaną.

**PRZED UŻYCIEM  
MASZYNY PRZECZYTAJ  
UWAŻNIE INSTRUKCJĘ**

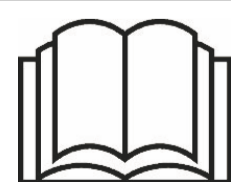

dowiedz się więcej **bkf.pl**