



SZYBKI PRZEWODNIK UŻYTKOWNIKA ZMYWAREK SAMOJEZDNYCH

CODZIENNIE

PRZED ROZPOCZĘCIEM PRACY

PODŁĄCZ AKUMULATORY

Podłącz złączkę urządzenia do złączki akumulatora.

Aby uruchomić urządzenie należy przekręcić kluczyk zgodnie z ruchem wskazówek zegara.

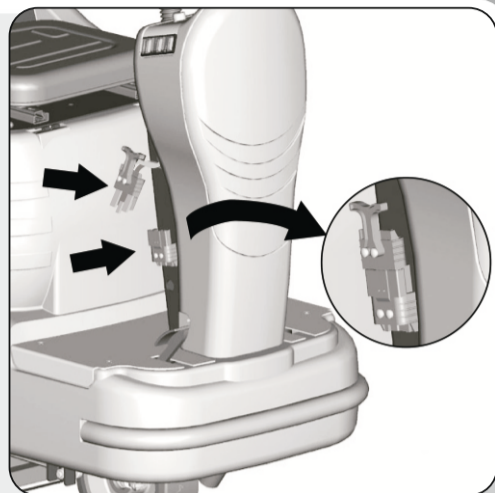

SPRAWDŹ POZIOM NAŁADOWANIA AKUMULATORÓW

Po włączeniu, na wyświetlaczu pojawią się kolejno:

- wersja oprogramowania
- ustawienia i napięcie
- poziom naładowania: 20% - bliskie rozładowaniu 10% - wyłączenie maszyny

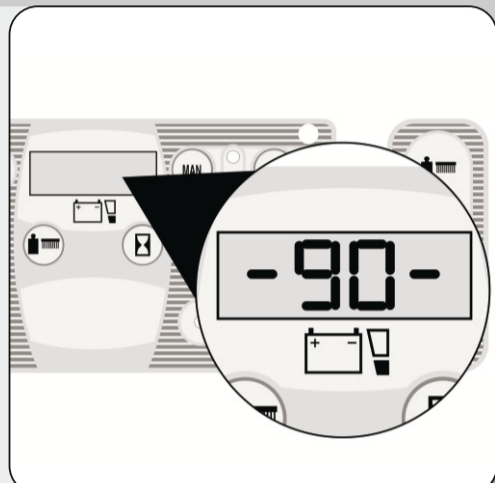

NAŁADUJ AKUMULATORY (w razie konieczności)

Podłącz prostownik do złączki akumulatora UŻYWAJ TYLKO DEDYKOWANEGO PROSTOWNIKA. UNIKAJ CAŁKOWITEGO ROZŁADOWANIA. Ładuj kiedy pojawi się wskazanie.

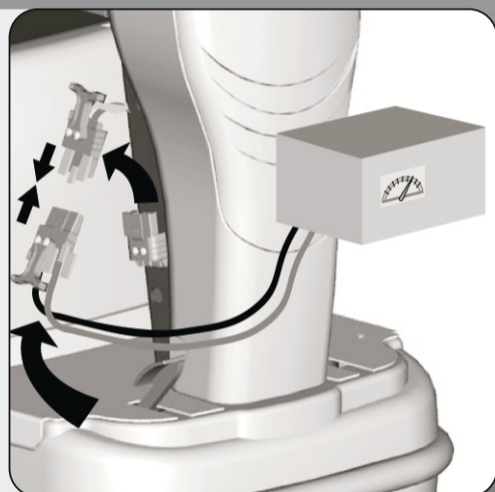

SPRAWDŹ ZBIORNIK BRUDNEJ WODY

Sprawdź poprawność zamknięcia pokrywy filtra ssącego oraz korka spustowego. Upewnij się czy wąż ssący jest poprawnie zamocowany w zbiorniku oraz w ssawie.

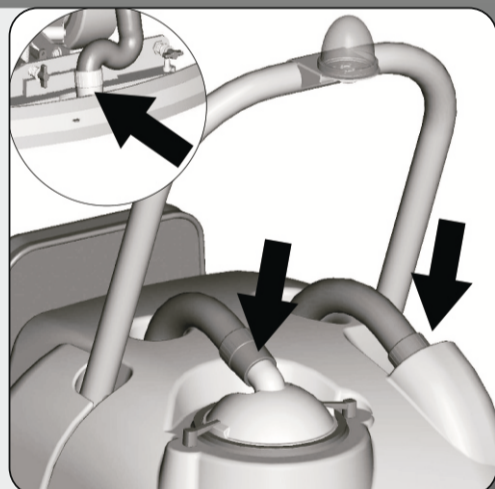

NAPEŁNIJ ZBIORNIK DETERGENTU

Odkręć korek i napełnij zbiornik czystą wodą. Dodaj detergent w zalecanej proporcji. Jeśli maszyna jest wyposażona w system 3SD - przeczytaj instrukcję użytkownika aby poznać szczegóły.

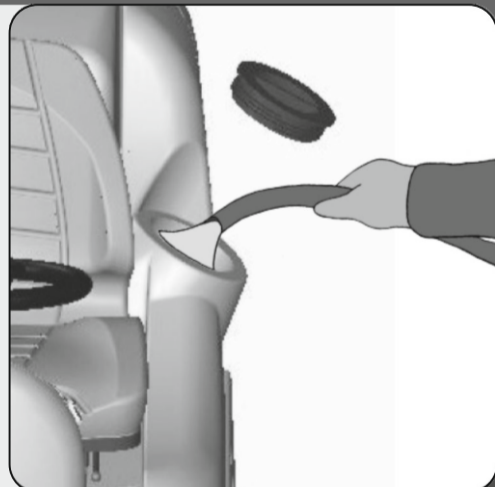

PO UŻYCIU

OPRÓŻNIJ I WYCZYŚĆ ZBIORNIK BRUDNEJ WODY

Otwórz dźwignię zatyczki na węży spustowym i opróżnij zbiornik do odpowiedniego pojemnika. Zdjmij filtr i osłonę oraz wypłucz zbiornik wodą pod ciśnieniem - szczególnie w okolicy wewn. pływaką oraz podłączenia węża.

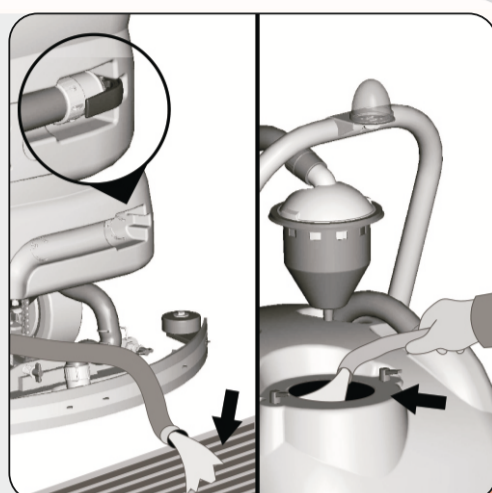

OCZYŚĆ FILTR SSĄCY

Zdemontuj filtr wraz z pływakiem i osłoną.

Umyj wszystko dokładnie wodą pod ciśnieniem i zmontuj ponownie. NIGDY NIE UŻYWAJ MASZYNY BEZ FILTRA!

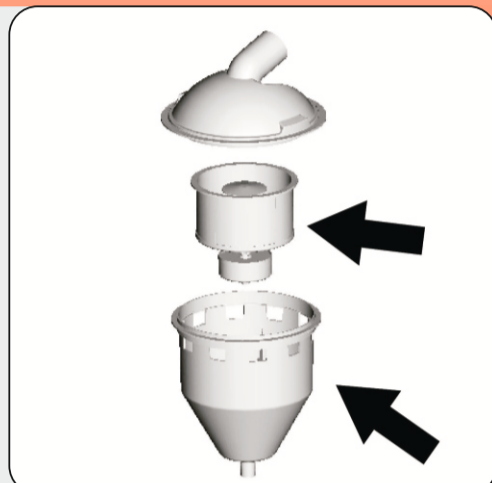

ZDEMONTUJ I WYCZYŚĆ SZCZOTKI

Obracaj szczotkami tak jak na rysunku aż zostaną uwolnione. Umyj je dokładnie wodą pod ciśnieniem i zmontuj ponownie.

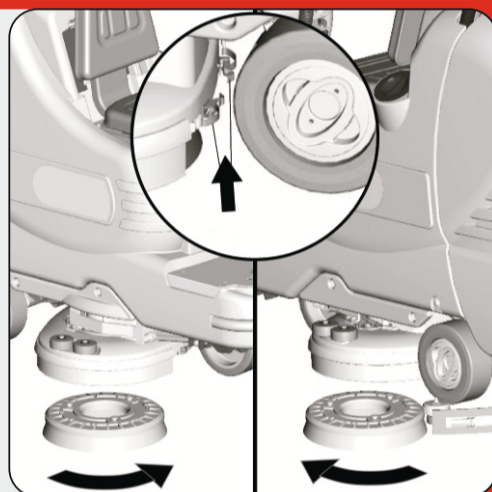

Pomocne może być zdemontowanie gum osłonowych.

WYCZYŚĆ SSAWĘ

Zdemontuj i wyczyść gumy oraz wewnętrzne części ssawy - usuwając brud, szczególnie w wewnętrznej części łącznika.

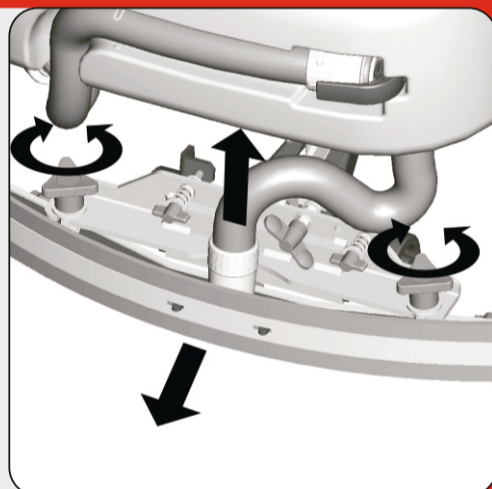

NAŁADUJ AKUMULATORY

Podłącz prostownik do złączki akumulatora UŻYWAJ TYLKO DEDYKOWANEGO PROSTOWNIKA. UNIKAJ CAŁKOWITEGO ROZŁADOWANIA. Ładuj kiedy pojawi się wskazanie.



CO TYDZIEŃ

SPRAWDŹ TYLNA GUMĘ SSAWY

Sprawdź zużycie gumy i jeśli to konieczne - obróć ją lub wymień. Odczep zaczepek gumy od uchwytu i zdejmij gumę. Podczas składania, nałóż gumę na prowadnice. Ssawa może różnić się od tej na rysunku.

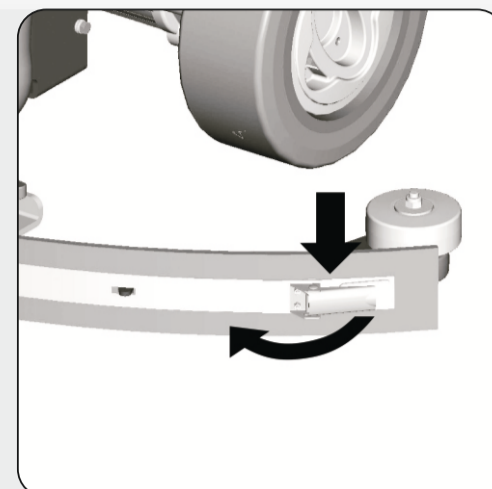

WYCZYŚĆ WĄŻ SSAWY

Zdejmij wąż z łącznika ssawy i umyj go w środku wodą pod ciśnieniem.

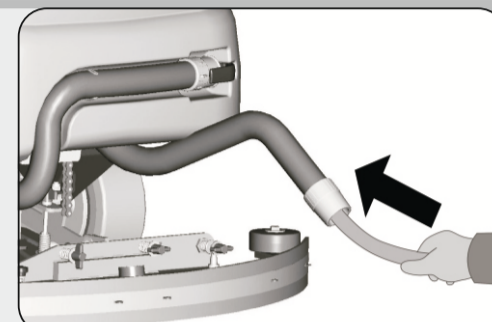

WYCZYŚĆ ZBIORNIK DETERGENTU I FILTR ZEWNĘTRZNY

Doprowadź maszynę do stanowiska gdzie możesz opróżnić zbiornik.

Otwórz pokrywę, odkręć pokrywę filtra i otwórz zawór detergentu aby opróżnić zbiornik. Umyj filtr i zbiornik wodą pod ciśnieniem.

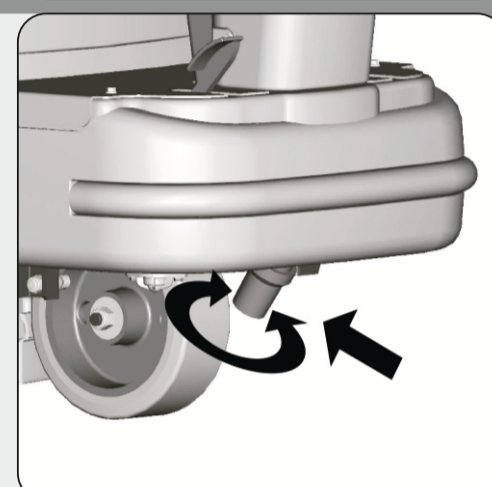

CO DWA MIESIĄCE

SPRAWDŹ PRZEDNIĄ GUMĘ SSAWY

Sprawdź zużycie gumy i jeśli to konieczne - wymień ją. - Odkręć motylki w przedniej części ssawy. - Wymij gumę. Ssawa może różnić się od tej na rysunku.

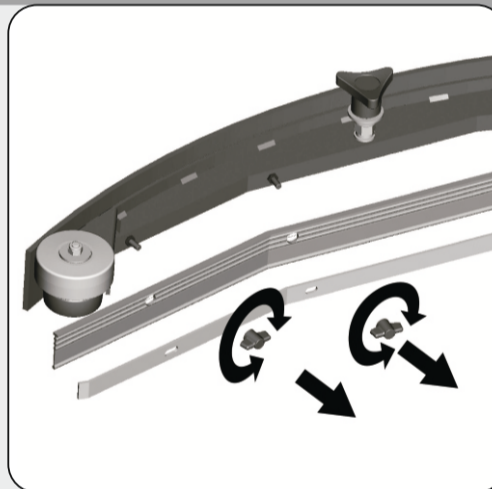

CO PÓŁ ROKU

SPRAWDŹ GUMY OSŁONOWE

Kiedy szczotki są w pozycji roboczej, osłony powinny dotykać czyszczonej powierzchni. Sprawdź zużycie osłon i wymień je, jeśli zajdzie taka konieczność.

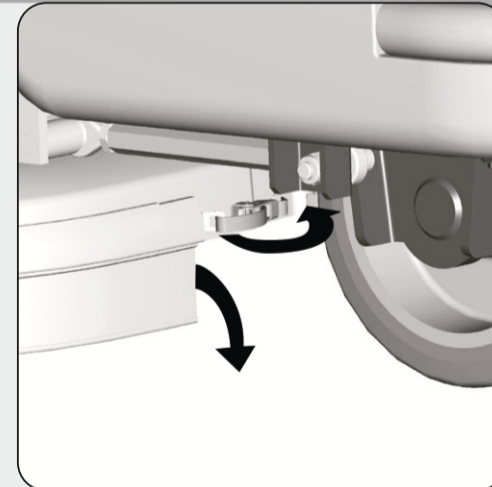

WYCZYŚĆ WEWNĘTRZNY FILTR ZBIORNIKA DETERGENTU

Opróżnij zbiornik i zdemontuj instalację odpływu odkręcając dwie śruby. Wyczyść wnętrze mechanizmu filtrującego

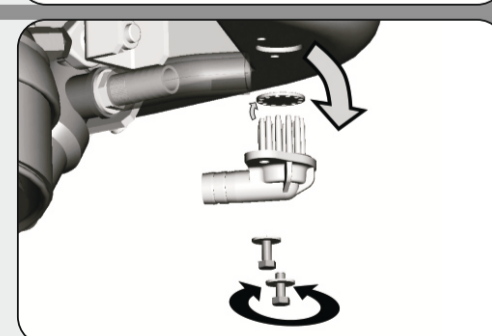

SPRAWDŹ HAMULCE

Sprawdź sprawność hamulców kół tylnych. Sprawdź hamulec postojowy i roboczy. Nie wszystkie maszyny są wyposażone w hamulec nożny!

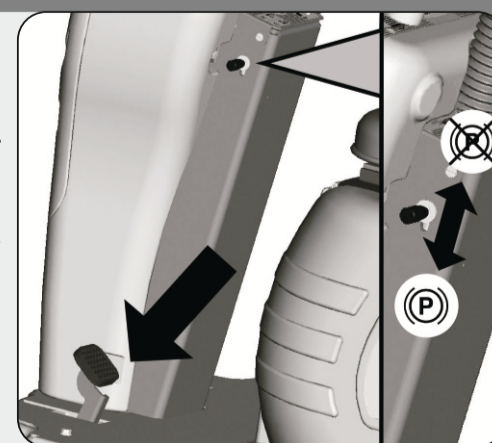

ZASADY BEZPIECZEŃSTWA

- Urządzenie powinno być użytkowane wyłącznie przez przeszkolony personel
- Opuszczając maszynę - wyjmij kluczyk oraz uruchom hamulec postojowy
- W trakcie pracy urządzenia uważaj na inne osoby, a w szczególności na dzieci
- W sytuacji awaryjnej niezwłocznie uruchom hamulec awaryjny
- Nie korzystaj z urządzenia w strefie zagrożenia wybuchem
- Nie używaj urządzenia na powierzchniach pokrytych substancjami łatwopalnymi, jak np. węglowodory, popiół czy sadza
- Upewnij się, że w pobliżu znajduje się gaśnica
- W przypadku pożaru użyj gaśnicy proszkowej
- Dostosuj prędkość do warunków przyczepności - np. zwolnij zbliżając się do zakrętu
- Nie używaj urządzenia na obszarach o pochyłości większej niż przewidziana dla maszyny
- Nie odłączaj prostownika zanim akumulatory nie zostaną całkowicie naładowane

AKUMULATORY

- Podczas obsługi akumulatorów używaj rękawic i okularów ochronnych
- Nie pal ani nie zbliżaj się z ogniem do akumulatorów oraz uważaj na wycieki elektrolitu
- Upewnij się, że w pobliżu znajduje się gaśnica
- Nie umieszczaj żadnych metalowych przedmiotów lub narzędzi na akumulatorach! **Niebezpieczeństwo zwarcia!**
- W wypadku akumulatora tradycyjnego należy sprawdzać poziom elektrolitu co 10 cykli ładowania i ewentualnie uzupełnić go wodą destylowaną.

PRZED UŻYCIEM MASZYNY PRZECZYTAJ UWAGNIE INSTRUKCJĘ



dowiedz się więcej  bkf.pl